

# Safety and Operating Instruction Manual

Manual de seguridad e instrucción de operación

Model 100  
Model PRO

## KoolGlide®

### Carpet Seaming System

Sistema de Unión de Alfombras



**KoolGlide Carpet Seaming System  
Warnings and Operating Instructions  
for the safe use of this tool  
are included in this manual.**

**US Patents 5,935,369; 6,509,555;  
6,639,197; 6,639,198; 7,045,750  
and other Patents Pending**

06/2006

**IMPORTANT NOTICE  
Save This Manual  
For Future Reference**

**NOTICIA IMPORTANTE  
Conserve este manual  
para referencia en el futuro**

DESCRIPTION OF MODEL 100 AND PRO TOOL

- The KoolGlide® Model 100 tool comes with one power setting and works best when used over carpet pad (the 'L', 'M', and 'H' settings are all the same).
- The KoolGlide® Model PRO tool has three power settings to allow for increased power in cold conditions or over hard surfaces such as wood or concrete.

The KOOLGLIDE® CARPET SEAMING TOOL with SINCH® Technology is to be used ONLY with SINCH® Technology CARPET SEAMING TAPE.

TABLE OF CONTENTS

RESPONSIBILITIES	2
SAFETY INSTRUCTIONS	3-4
CARPET INSTALLATION INSTRUCTIONS	5-6
TROUBLESHOOTING	7
QUICKSTART INSTRUCTIONS	8-15
WARRANTY	16

RESPONSIBILITIES

EMPLOYER:

- Employer must enforce compliance with all safety warnings and other instructions contained in this manual, as well as all applicable OSHA regulations.
- Read, understand, and follow all instructions in this manual before operating this tool or allowing your employees to operate this tool.
- Keep this manual available for use by all people assigned to the use of this tool.
- Employer is responsible for immediately notifying their KoolGlide® Dealer if the tool does not operate as explained in this manual. In the unlikely event the issue is not resolved, please contact Impax TG at 1-888-486-6342.

TOOL USER:

- Read, understand, and follow all instructions in this manual before operating the tool. Contact your supervisor or your KoolGlide® Technology Dealer if you have any questions.
- Before using, inspect tool for any problems such as damaged cord, loose or missing parts.
- Wear appropriate safety equipment as required by the working environment.
- If the tool does not operate as explained in this manual, discontinue use and immediately report problem to your supervisor or your authorized KoolGlide® Technology Service Technician.

MAINTENANCE PERSONNEL:

- Read, understand and follow all instructions in this manual before performing any maintenance with this tool.
- Other than cleaning and removing dust or other air-flow reducing material from the tool, maintenance of any other kind must be performed by your authorized KoolGlide® Technology Service Technician.
- Under no circumstances should the case of the tool be opened by a person not trained in KoolGlide® service.

DESCRIPCION de la herramienta MODEL 100 y PRO

- La herramienta KoolGlide® Model 100 tiene una selección de potencia y funcione mejor cuando sobre una almohadilla de alfombra (las selecciones 'L', 'M', y 'H' son lo mismo).
- La herramienta KoolGlide® Model PRO tiene tres selecciones de potencia para permitir potencia aumentada en condiciones frías o sobre superficies duros, tales como madera o concreta.

La HERRAMIENTA DE UNION DE ALFOMBRAS KOOLGLIDE® con SINCH® Technology(R) debe utilizarse UNICAMENTE con CINTA DE UNION DE ALFOMBRAS de marca SINCH® Technology.

INDICE

RESPONSABILIDADES	2
INSTRUCCIONES DE SEGURIDAD	3-4
INSTRUCCIONES DE INSTALACION DE LA ALFOMBRA	5-6
LOCALIZACION DE FALLAS	7
INSTRUCCIONES DE QUICKSTART	8-15
GARANTIA	16

RESPONSABILIDADES

EMPLEADOR:

- El empleador debe exigir el cumplimiento de todas las advertencias de seguridad y otras instrucciones contenidas en este manual, así como todas las reglamentaciones aplicables de la Administración de Seguridad y Salud Ocupacional (OSHA) de los E. U. de A.
- Lea, comprenda y siga todas las instrucciones de este manual antes de operar esta herramienta o de permitir a sus empleados operar esta herramienta.
- Conserve este manual disponible para su utilización por parte de todo el personal asignado al uso de esta herramienta.

- El empleador es responsable de notificar de inmediato a su Distribuidor SINCH Technology toda vez que la herramienta no funcione tal como se explica en este manual. En el improbable caso de que el problema no se resuelva, contacte con Impax TG, llamando al 1-888-486-6342.

USUARIO DE LA HERRAMIENTA:

- Lea, comprenda y siga todas las instrucciones de este manual antes de operar esta herramienta. Si tiene preguntas que hacer, hable con su supervisor o póngase en contacto con su Distribuidor de KoolGlide® Technology.
- Antes de utilizarla, inspeccione la herramienta para verificar que no haya problemas tales como cordón dañado, o piezas flojas o faltantes.
- Use los equipos apropiados de seguridad, según los requisitos del ambiente de trabajo.
- Si la herramienta no funcionara tal como se explica en este manual, interrumpa su uso e informe sobre el problema inmediatamente a su supervisor o a su Técnico de Servicio autorizado de KoolGlide® Technology.

PERSONAL DE MANTENIMIENTO:

- Lea, comprenda y siga todas las instrucciones de este manual antes de realizar cualquier tarea de mantenimiento con esta herramienta.
- Todas las tareas de mantenimiento de cualquier tipo, a excepción de limpiar y quitar de la herramienta el polvo u otro material reductor de la circulación de aire, deben ser realizadas por su Técnico de Servicio autorizado de KoolGlide® Technology.
- Ninguna persona que no ha recibido capacitación de Servicio de KoolGlide® debe abrir la cubierta de la herramienta bajo ninguna circunstancia.

## SAFETY INSTRUCTIONS

Read, understand, and follow all instructions in this manual and on the label affixed to the power cord before operating this tool. Failure to do so could result in property damage, serious personal injury, electric shock, or death.

- Do not use the tool in an area that contains medical equipment or if you have a pacemaker or similar electronic device(s). Do not use tool near surgical implants such as metal plates, prostheses, or other implants because the tool might interfere with their proper operation.
- Do not allow any object containing metal, such as keys, jewelry, watches, etc. within 3 inches of the bottom of tool during use.
- Do not activate tool over the power cord or over metal objects in or on floor since tool can produce damaging heat to objects or people.
- To reduce risk of electric shock, unplug the tool before attempting inspections, cleaning or when not in use.
- Never use the cord to carry the tool. Keep the cord away from heat, liquids, sharp edges, and moving parts. If the cord becomes damaged, stop using the tool and contact your authorized KoolGlide® Technology Service Technician for its repair.
- Stay alert. Do not use this tool when tired or under the influence of drugs, alcohol, or awareness-altering medication.

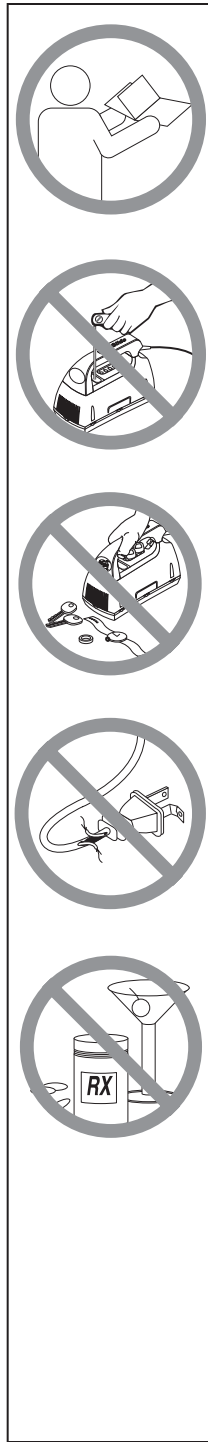

## INSTRUCCIONES DE SEGURIDAD

Antes de operar esta herramienta, lea, comprenda y siga todas las instrucciones de este manual y de la etiqueta fijada al cordón de alimentación eléctrica. Si no lo hace pueden producirse daños materiales, serias lesiones personales, choque eléctrico, o la muerte.

- No use la herramienta en un lugar que contenga equipos médicos, o si usted usa un marcapasos u otro(s) dispositivo(s) electrónico(s) similar(es). No use la herramienta cerca de implantes quirúrgicos tales como placas metálicas, prótesis u otros implantes, debido a que la herramienta podría interferir con la operación correcta de los mismos.
- No permita la presencia de ningún objeto que contenga metal, tal como llaves, joyas, relojes, etc., a una distancia menor que 7,6 cm (3") del fondo de la herramienta mientras se la esté usando.
- No active la herramienta sobre su cordón de alimentación eléctrica o sobre objetos metálicos ubicados en o sobre el piso, debido a que la herramienta puede producir un calor dañino para los objetos o las personas.
- Para reducir el riesgo de choque eléctrico, desenchufe la herramienta antes de intentar su inspección, limpieza, o cuando no se la esté usando.
- Nunca use el cordón de alimentación eléctrica para transportar la herramienta. Conserve el cordón lejos del calor, líquidos, bordes aguzados, y piezas en movimiento. Si el cordón se dañara, interrumpa el uso de la herramienta y contacte con su Técnico de Servicio autorizado de KoolGlide® Technology para su reparación.
- Manténgase alerta. No use esta herramienta si siente cansado o se encuentra bajo la influencia de drogas, alcohol o medicamentos que alteren el estado de conciencia.

## SAFETY INSTRUCTIONS

(continued)

- Never submerge the tool in any liquids. Never apply more liquid to the tool case than might be applied by a damp cloth, even when cleaning. Do not operate the tool in any wet indoor or outside environments.
- Do not operate the tool in explosive environments such as atmospheres containing flammable liquids or gases.
- Store tool out of reach of minors and other untrained persons. Use by such persons may result in serious personal injury, electric shock or death.
- To avoid serious personal injury, electric shock or death keep bystanders, minors, visitors, and other untrained persons away from the work environment while operating the tool.
- Do not operate tool if the air vents are covered or clogged. Tool may overheat causing damage to motor and/or personal injury to tool user. Clogged air vents may be cleaned with a blast of air from an air hose.
- During and after continued use, tool may become hot. To eliminate the potential for discomfort, do not touch the body of the tool.
- Do not use the tool without the Safety Label which is located on the cord. If the label is missing, damaged, or unreadable, contact your authorized KoolGlide® Technology Service Technician to obtain a FREE new label.
- Use safety equipment as required by the working environment. Ask your supervisor about protective equipment that may be required.

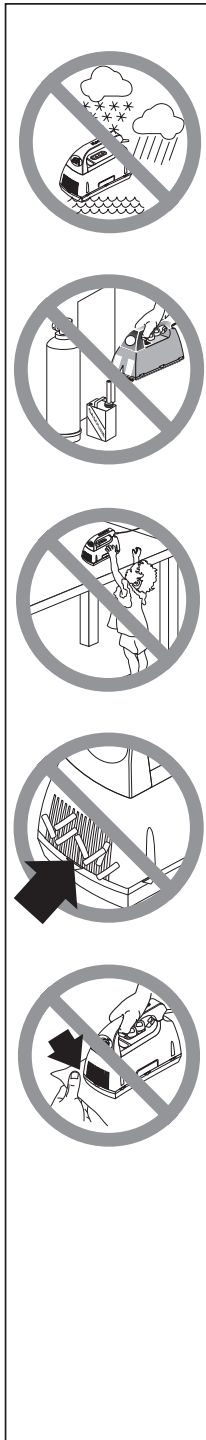

## INSTRUCCIONES DE SEGURIDAD

(continuado)

- Nunca sumerja la herramienta en líquidos de ningún tipo. Nunca aplique a la cubierta de la herramienta más líquido que el que podría aplicarse con un paño húmedo, aun cuando la esté limpiando. No haga funcionar la herramienta en ambientes interiores o exteriores en los que puedan existir condiciones de humedad o mojadura.
- No use la herramienta en ambientes explosivos, tales como atmósferas que contengan líquidos o gases inflamables.
- Almacene la herramienta fuera del alcance de menores y de otras personas no capacitadas. El uso de la herramienta por parte de esas personas puede provocar serias lesiones personales, choque eléctrico o la muerte.
- Para evitar serias lesiones personales, choque eléctrico o la muerte, cuando utilice la herramienta mantenga alejados del ambiente de trabajo a los espectadores, menores, visitantes y toda otra persona que no esté capacitada.
- No use la herramienta si los orificios de ventilación están cubiertos o tapados. La herramienta puede sobrecalentarse, provocando el deterioro del motor y/o lesiones personales a su operador. Los orificios de ventilación tapados pueden limpiarse mediante un chorro de aire proveniente de una manguera de aire.
- Durante y después de un uso continuo, la herramienta puede calentarse. Para eliminar la posibilidad de molestias, no toque el cuerpo de la herramienta.
- No use la herramienta sin la Etiqueta de Seguridad ubicada en su cordón. Si la etiqueta se pierde, se daña o está ilegible, póngase en contacto con su Técnico de Servicio autorizado de KoolGlide® Technology para obtener GRATIS una nueva etiqueta.
- Use los equipos apropiados de seguridad, según los requisitos del ambiente de trabajo. Consulte a su supervisor acerca de los equipos de protección que puedan ser necesarios.

DEFINITIONS:

- **Activation (Power) Button:** Button located under the handle that activates the tool when depressed from either the right or left side.
- **Power Setting Buttons:** Low (L), Medium (M), or High (H) power setting buttons changes the power settings on the Model PRO. The settings are all the same for the Model 100.
- **T Button:** For use with tool centered sideways over the seam (see Installation instructions).
- **Normal Alignment Marks:** Marks located on front and rear center of the tool that aid in alignment (see Installation Instructions).
- **Transverse Alignment Marks:** Marks located on center of both sides of the tool that aid in alignment (see Installation Instructions).
- **Side Advancement Marks:** The distance between these marks defines the tools heating zone (see Installation Instructions).

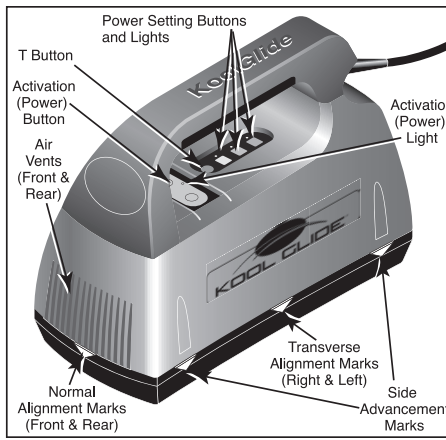

DEFINICIONES:

- **Botón de Activación (Encendido):** Botón ubicado debajo del mango, que activa la herramienta cuando se lo presiona, ya sea en su lado derecho o izquierdo.
- **Botones de Selección de Potencia:** Los botones de potencia Baja (L), Media (M) y Alta (H) cambia la potencia en el Model PRO. Todas las selecciones son iguales para el Model 100.
- **Botón T:** Para uso con la herramienta centrada de costado sobre la costura (vea las instrucciones de instalación).
- **Marcas Normales de Alineación:** Marcas ubicadas en los centros de las partes delantera y trasera de la herramienta, que ayudan a la alineación (vea las instrucciones de instalación).
- **Marcas Transversales de Alineación:** marcas ubicadas en los centros de ambos lados de la herramienta, que ayudan a la alineación (vea las instrucciones de instalación).
- **Marcas de Avance Lateral:** la distancia entre estas marcas define la zona de calentamiento de la herramienta (vea las instrucciones de instalación).

INSTALLATION CAUTIONS

Read "SAFETY INSTRUCTIONS" before using this tool.

- The KOOLGLIDE CARPET SEAMING TOOL with SINCH Technology is to be used ONLY with SINCH Technology CARPET SEAMING TAPE. The use of conventional carpet seaming tape will result in poor carpet seams and possible carpet damage.
- Do not use the tool without proper alignment over the tape or scorching/reduced melting of the adhesive may result.
- Do not use the tool to seam carpets less than 1/4" or greater than 3/4" thick or tool may be damaged or not activate (Activation Button indicator light blinks three times).
- Do not touch the tool directly to the tape-this may result in damage to the tool and a potential burn hazard to the operator.
- Do not activate the tool over the same area of tape more than once in 30 seconds - rapid multiple activations may result in burning of the carpet backing and/or pad.
- Do not move the tool while the Activation (Power) Button indicator light is on. If tool is moved, light will flash 3 times then go off. Moving tool may cause tool to burn carpet backing and/or pad.
- Do not activate the tool sideways to the tape with the Transverse Power Button (T) light off - this may cause burning of the carpet backing and/or pad.
- The system must be used over a carpet pad. Failure to do this will result in reduced melting of the adhesive.

For The Model PRO Tool Only:

- Make sure the tool is at the proper setting before activating the tool. Discoloration of the carpet may result, or incomplete melting of the tape adhesive.

PRECAUCIONES DE INSTALACION

Antes de utilizar esta herramienta, lea la sección "INSTRUCCIONES DE SEGURIDAD".

- La HERRAMIENTA DE UNION DE ALFOMBRAS KOOLGLIDE con SINCH Technology debe utilizarse ÚNICAMENTE con la CINTA DE UNION DE ALFOMBRAS SINCH Technology. El uso de cinta convencional de costura de alfombras dará como resultado costuras deficientes y posible daño de la alfombra.
- No utilice la herramienta sin alinearla adecuadamente sobre la cinta; de lo contrario puede producirse chamuscamiento o fusión insuficiente del adhesivo.
- No utilice la herramienta para unir alfombras de espesor menor que 6,4 mm (1/4") o mayor que 19,1 mm (3/4"); de lo contrario, la herramienta puede dañarse o no activarse (la luz indicadora del Botón de Activación centellea tres veces).
- No toque la cinta directamente con la herramienta; esto puede provocar daños a la herramienta, y un riesgo potencial de quemaduras para el operador.
- No active la herramienta en la misma zona de cinta más de una vez en 30 segundos; las activaciones múltiples rápidas pueden provocar el quemado de la trama de fondo y/o de la almohadilla de la alfombra.
- No mueva la herramienta mientras la luz indicadora del Botón de Activación (Encendido) esté encendida. Si se mueve la herramienta, la luz centelleará 3 veces y luego se apagará. El movimiento de la herramienta puede provocar el quemado de la trama de fondo y/o de la almohadilla de la alfombra.
- No active la herramienta cuando está de costado respecto a la cinta, si la luz del Botón de Encendido Transversal (T) está apagada; esto puede provocar el quemado de la trama de fondo y/o de la almohadilla de la alfombra.
- El sistema debe utilizarse sobre una almohadilla de alfombra. Si no se hace así, esto provocará la fusión insuficiente del adhesivo.

SINCH

Exclusivamente para el Model PRO:

- Asegúrese que la herramienta está puesta a la selección apropiada antes de activarla. Decoloración de la alfombra pueda provocar la fusión insuficiente del adhesivo.

## INSTALLATION INSTRUCTIONS

(See QuickStart Guide for specific directions on tape splicing and other installation instructions.)

When seaming against a wall or door jamb:

1. Plug in power cord. The fan motor will run and the low Power Setting Button indicator light will glow.
2. Select Power Setting Button: It does not matter what setting when used with the Transverse (T) setting.
3. Press the Transverse (T) Power Button – this will reduce the tool power by about 50%.
4. Place the seam tape beneath the carpet and align it with the seam line using the tape center line. **FAILURE TO ALIGN THE TAPE PROPERLY MAY RESULT IN REDUCED MELTING OF THE ADHESIVE OR DISCOLORATION OF THE CARPET.**
5. Trim the tape to the exact length of the seam.
6. Center the tool sideways against the wall using the Transverse Alignment Mark on the side of the tool.
7. Press either the left or right side of the Activation (Power) Button and the indicator light will come on. When the cycle is finished the light will go off and the tool is ready for another cycle. **DO NOT MOVE THE TOOL WHILE THE ACTIVATION (POWER) BUTTON INDICATOR LIGHT IS ON.**

When seaming long seams:

1. Plug in power cord. The fan motor will run and the low Power Setting Button indicator lights will glow.
2. Select Power Setting Button: Low (L), Medium (M), or High (H). Model 100 – The Model 100 comes with one power setting and works best when over a carpet pad. Model PRO – The (L) setting is for normal installations over pad. The (M) setting is for seaming in cold conditions or when using a seaming board. The (H) setting is for seaming over wood or bare concrete. **NOTE: Using the tool on the (M) or (H) setting over pad may cause sticking or discoloration of the tape, pad or carpet backing.**
3. Make sure that the (T) button is NOT on.
4. Regularly inspect the tape to ensure it is centered on the seam line.
5. Depress either the left or right side of the Activation (Power) Button and the indicator light will come on. When the cycle is finished the light will glow again and the tool is ready for another cycle. **DO NOT MOVE THE TOOL WHILE THE ACTIVATION (POWER) BUTTON INDICATOR LIGHT IS ON.**
6. Move the tool to the next location using the Side Advancement Marks located on the tool case. **DO NOT ACTIVATE THE TOOL OVER THE SAME AREA OF TAPE MORE THAN ONCE IN 30 SECONDS.**
7. Repeat steps 5 through 7 until the end of the seam.

## T BUTTON ON:

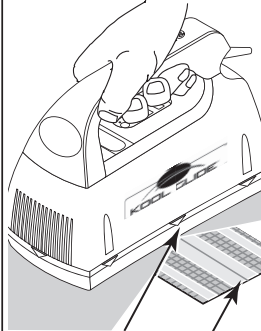

Transverse Alignment Mark aligned with carpet seam and tape center line

Tape center line

## T BUTTON OFF:

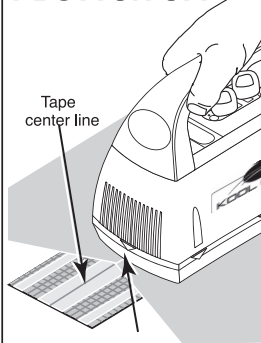

Keep tool Normal Alignment Marks aligned with carpet seam and tape center line

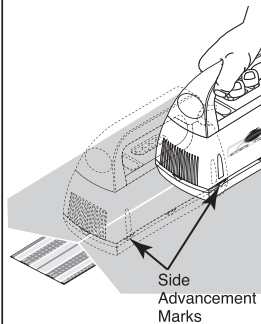

## INSTRUCCIONES DE INSTALACION

(Para obtener instrucciones específicas sobre empalme de la cinta, y otras instrucciones de instalación, vea la Guía de Inicio Rápido). Cuando la costura es contra una pared o batiente de puerta:

1. Enchufe el cordón de alimentación eléctrica. El motor del ventilador comenzará a girar, y se encenderá la luz indicadora del Botón de Selección de Potencia Baja (L).
2. Escoge un Botón de Selección de Potencia: No importa la selección cuando use la posición Transversal (T)
3. Presione el Botón de Encendido Transversal (T) – reducirá la potencia por aproximadamente 50%
4. Coloque la cinta de costura debajo de la alfombra, y alíneela con la línea de costura, usando la línea central de la cinta. **SI NO ALINEA LA CINTA ADECUADAMENTE, PUEDE PRODUCIRSE LA FUSION INSUFICIENTE DEL ADHESIVO O DECOLORACION DE LA ALFOMBRA.**
5. Corte la cinta a la longitud exacta de la costura.
6. Centre la herramienta de costado contra la pared, usando la Marca de Alineación Transversal ubicada en el costado de la herramienta.
7. Presione el lado izquierdo o el derecho del Botón de Activación (Encendido), y la luz indicadora se encenderá. Cuando termine el ciclo, la luz se apagará y la herramienta estará preparada para un nuevo ciclo. **NO MUEVA LA HERRAMIENTA MIENTRAS LA LUZ INDICADORA DEL BOTON DE ACTIVACION (ENCENDIDO) ESTE ENCENDIDA.**

Cuando uniendo costuras largas:

1. Enchufe el cordón de alimentación eléctrica. El motor del ventilador comenzará a girar, y se encenderán las luces indicadoras del Botón de Activación y del Botón de Selección de Potencia Baja (L).
2. Escoge un Botón de Selección de Potencia: Baja (L), Media (M) o Alta (H). El Model 100 tiene una selección de potencia y funcione mejor cuando sobre una almohadilla de alfombra. El Model PRO – La selección (L) es para instalaciones normales sobre una almohadilla. La selección (M) es para costura en condiciones frías o cuando está usando una tabla de costura. La selección (H) es para costura sobre madera o concreto simple. **NOTA: Usar la selección (M) o (H) sobre una almohadilla pueda hacer pegajosa o decolorado la cinta, la almohadilla, o la trama de fondo.**
3. Asegúrese de que el botón (T) NO se haya accionado.
4. Inspeccione regularmente la cinta, para asegurarse de que esté centrada sobre la línea de unión.
5. Presione el lado izquierdo o el derecho del Botón de Activación (Encendido), y la luz indicadora se encenderá. Cuando termine el ciclo, la luz se encenderá nuevamente y la herramienta estará preparada para un nuevo ciclo. **NO MUEVA LA HERRAMIENTA MIENTRAS LA LUZ INDICADORA DEL BOTON DE ACTIVACION (ENCENDIDO) ESTE ENCENDIDA.**
6. Mueva la herramienta hacia la próxima ubicación, usando las Marcas de Avance Lateral ubicadas en la cubierta de la herramienta. **NO ACTIVE LA HERRAMIENTA SOBRE LA MISMA ZONA DE LA CINTA MAS DE UNA VEZ EN 30 SEGUNDOS.**

7. Repita los pasos 5 a 7 hasta finalizar la unión.

## TROUBLESHOOTING

Problem or Symptom	Probable Cause	Corrective Action
Tool will not operate	<ul style="list-style-type: none"> <li>. Power cord disconnected</li> <li>. Tool has malfunctioned</li> </ul>	<ul style="list-style-type: none"> <li>. Connect tool to power source</li> <li>. Return tool to a KoolGlide® Technology Service Technician for repair</li> </ul>
Poor-quality bonds are produced	<ul style="list-style-type: none"> <li>. Tool not centered well on tape</li> <li>. Tool moved during bonding cycle</li> </ul>	<ul style="list-style-type: none"> <li>. Use greater care to position the tool</li> <li>. Keep tool in position while bonding</li> </ul>
Tool becomes hot during normal operation	<ul style="list-style-type: none"> <li>. Insufficient airflow through tool</li> </ul>	<ul style="list-style-type: none"> <li>. Return tool to a KoolGlide® Technology Service Technician for repair</li> <li>. Clean air vents with blast of air</li> </ul>
Tool case dirty and/or greasy	<ul style="list-style-type: none"> <li>. Tool has contacted grime, oils, or other contaminant</li> </ul>	<ul style="list-style-type: none"> <li>. Disconnect from power source and use damp cloth and mild detergent to clean case</li> </ul>
Power Setting Lights do not come on when tool is plugged in	<ul style="list-style-type: none"> <li>. Power cord disconnected</li> <li>. Tool has malfunctioned</li> </ul>	<ul style="list-style-type: none"> <li>. Connect tool to power source</li> <li>. Return tool to a KoolGlide® Technology Service Technician for repair</li> </ul>
Activation (Power) Light flashes when tool is plugged in	<ul style="list-style-type: none"> <li>. Tool has malfunctioned</li> </ul>	<ul style="list-style-type: none"> <li>. Return tool to a KoolGlide® Technology Service Technician for repair</li> </ul>
Activation (Power) Light blinks 3 times	<ul style="list-style-type: none"> <li>. Tool moved during bonding cycle or tool not properly aligned</li> <li>. Carpet wrong thickness</li> <li>. Low voltage in line</li> </ul>	<ul style="list-style-type: none"> <li>. Properly align tool over tape and reactivate tool while not moving tool.</li> <li>. Ensure carpet thickness is 1/4" – 3/4" thick</li> <li>. Ensure generator is operating properly</li> <li>. Ensure extension cord is 14 gauge or lower</li> </ul>

## LOCALIZACION DE FALLAS

Problema o sintoma	Causa probable	Acción correctiva
La herramienta no funciona	<ul style="list-style-type: none"> <li>. Cordon de alimentación eléctrica desconectado</li> <li>. Herramienta ha fallado</li> </ul>	<ul style="list-style-type: none"> <li>. Conecte la herramienta a la fuente alimentación eléctrica</li> <li>. Devolver la herramienta a un Técnico de Servicio de KoolGlide® Technology para su reparación</li> </ul>
Las unions producidas son de baja calidad	<ul style="list-style-type: none"> <li>. La herramienta no estaba bien centrada sobre la cinta</li> <li>. La herramienta se movió durante el ciclo de unión</li> </ul>	<ul style="list-style-type: none"> <li>. Tenga más cuidado al posicionar la herramienta</li> <li>. Mantenga la herramienta en su posición al realizar la unión</li> </ul>
La herramienta se calienta durante la operación normal	<ul style="list-style-type: none"> <li>. Circulación insuficiente de aire por la herramienta</li> </ul>	<ul style="list-style-type: none"> <li>. Devolver la herramienta a un Técnico de Servicio de KoolGlide® Technology para su reparación</li> <li>. Limpie los conductos de ventilación con un chorro de aire</li> </ul>
La cubierta de la herramienta está sucia y/o grasienta	<ul style="list-style-type: none"> <li>. La herramienta ha tomado contacto con suciedad, aceites u otros contaminantes</li> </ul>	<ul style="list-style-type: none"> <li>. Desconecte la herramienta de la alimentación eléctrica, y limpie la cubierta con un paño húmedo y un detergente suave</li> </ul>
Las luces indicadoras de Selección de Potencia no se encienden cuando se enchufa la herramienta	<ul style="list-style-type: none"> <li>. Cordón de alimentación eléctrica desconectado</li> <li>. Herramienta ha fallado</li> </ul>	<ul style="list-style-type: none"> <li>. Conecte la herramienta a la fuente de alimentación eléctrica.</li> <li>. Devolver la herramienta a un Técnico de Servicio de KoolGlide® Technology para su reparación</li> </ul>
La luz indicadora de Activación (Encendido) centellea cuando se enchufa la herramienta	<ul style="list-style-type: none"> <li>. Herramienta ha fallado</li> </ul>	<ul style="list-style-type: none"> <li>. Devolver la herramienta a un Técnico de Servicio de KoolGlide® Technology para su Reparación</li> </ul>
La luz indicadora de Activación (Encendido) centellea 3 veces	<ul style="list-style-type: none"> <li>. La herramienta se movió durante el ciclo de union o no estaba alineada correctamente</li> <li>. Alfombra de grosor equivocado</li> <li>. Voltaje bajo en la línea</li> </ul>	<ul style="list-style-type: none"> <li>. Alinee la herramienta correctamente sobre la cinta, y vuelva a activarla sin moverla.</li> <li>. Asegúrese de que el grosor de la alfombra sea de 1/4" a 3/4"</li> <li>. Asegúrese que el generador está funcionando correctamente</li> <li>. Asegúrese que el cordon de extensión es de medida 14 o más bajo</li> </ul>

### SPECIFICATIONS

- Carpet thickness – For seaming carpet 1/4" to 3/4" inch thick
- Input Voltage – 95 VAC to 125 VAC
- Operating Temperature - 0°C (32°F) to 40°C (104°F)
- Tool Weight – 4.0 lbs. (1.8 kg.)
- Height – 7.0 in.
- Length – 9.5 in.
- Width – 4.5 in.
- Tool Color – Gray with Blue handle
- Extension cords - UL approved 14 gauge or lower.

KoolGlide® Model 100, PRO

This tool complies with Part 18 of the FCC rules.

The Responsible party is:

Impax TG, LLC  
421 Ohio Pike, Suite 312.  
Cincinnati, OH. 45255  
1-888-486-6342 — www.kool-glide.com

This tool may interfere with radio or television receivers. If such interference occurs increase the distance between the tool and the subject receiver and plug the tool into an outlet on a circuit different from that used by the affected receiver.

### ESPECIFICACIONES

- Espesor de la alfombra: para unir alfombras de 6,4 mm a 19,1 mm (1/4" a 3/4") de espesor
- Voltaje de entrada: 95 Volt CA a 125 Volt CA
- Temperatura de funcionamiento: 0°C (32°F) a 40°C (104°F)
- Peso de la herramienta: 1,8 kg (4,0 libras)
- Altura: 17,8 cm (7,0")
- Longitud: 24,1 cm (9,5")
- Ancho: 11,4 cm (4,5")
- Color de la herramienta: gris, con mango azul
- Cordones de extensión: calibre AWG 14 o sección mayor, aprobados por UL

KoolGlide® Model 100, PRO

Esta herramienta cumple con la Parte 18 de las reglas de la Comisión Federal de Comunicaciones (FCC).

La parte responsable es:

Impax TG, LLC  
421 Ohio Pike, Suite 312.  
Cincinnati, OH. 45255  
1-888-486-6342 — www.kool-glide.com

Esta herramienta puede interferir con receptores de radio o televisión. Si se produce tal interferencia, aumente la distancia entre la herramienta y el receptor afectado, y enchufe la herramienta en un tomacorriente que pertenezca a un circuito diferente del que está usando el receptor afectado.



Read, understand, and follow all instructions in the **Safety and Operating Instruction Manual** before using this tool.



Asegurese de leer, entender y seguir todas las instrucciones contenidas en el **Manual de Seguridad y Operacion** antes de usar esta herramienta.

### TRANSVERSE SEAMING

Place KoolGlide against carpet edge and press "T".

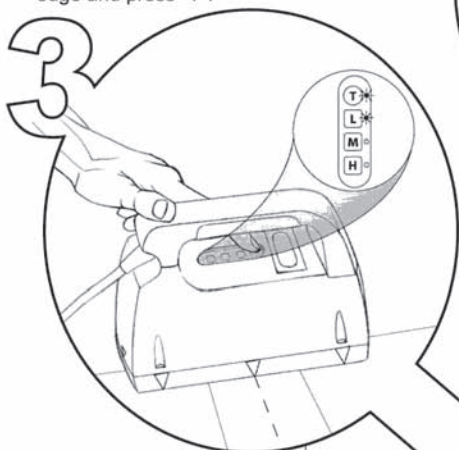

Press **POWER** button to activate tool.

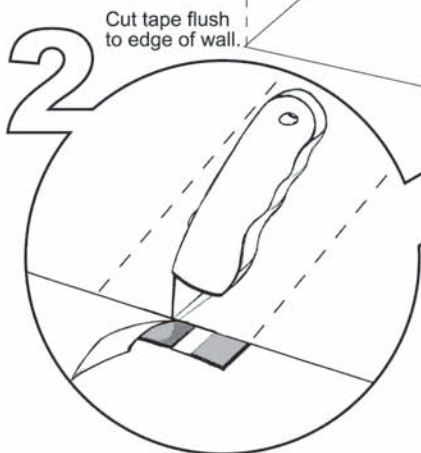

Cut tape flush to edge of wall.



## NORMAL SEAMING

Position tool along seam line and make sure the "T" button is NOT on before pressing the power button to activate tool.

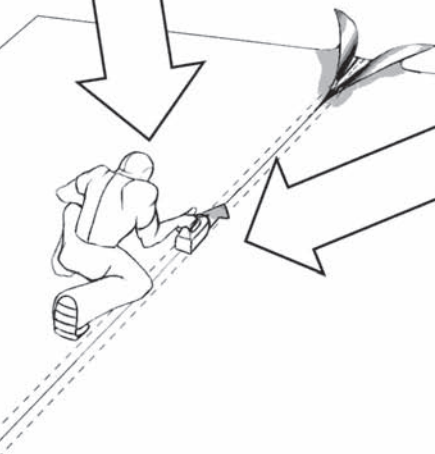
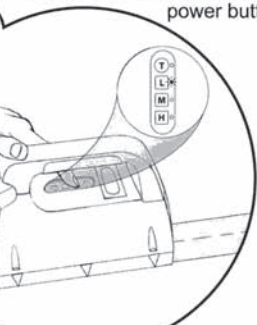

6  
Move tool down seam line one activation length at a time, activating tool at each interval.

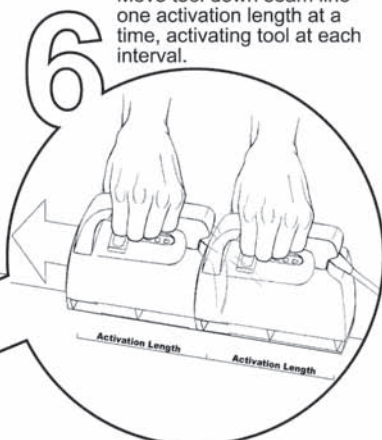

Repeat along entire carpet seam length until opposite edge is reached.



Align tape along carpet seam.

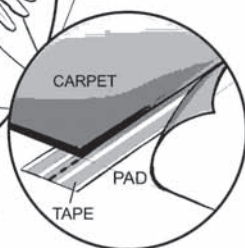



## Helpful Installation Tips - 6-4-06



Read, understand, and follow all instructions in the **Safety And Operating Instruction Manual** before using this tool.



Asegurese de leer, entender y seguir todas las instrucciones contenidas en el **Manual de Seguridad y Operacion** antes de usar esta herramienta.

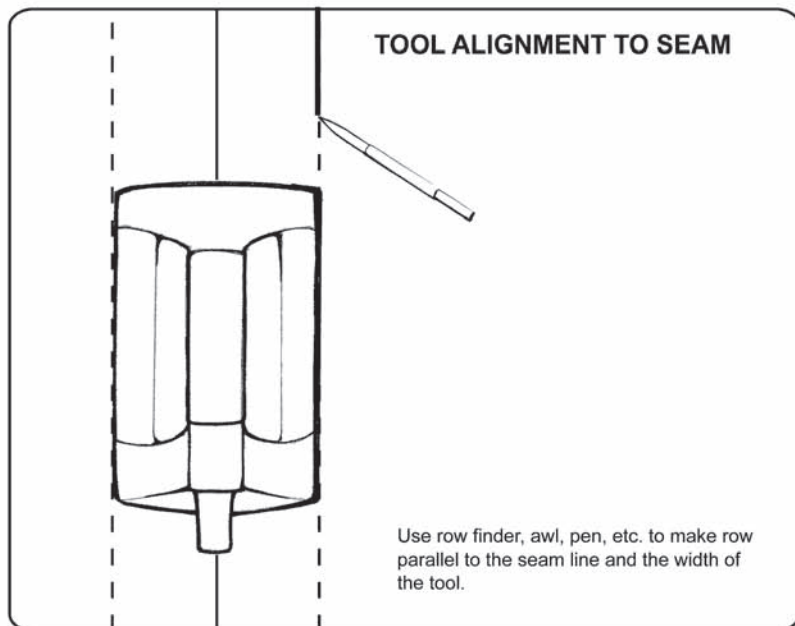
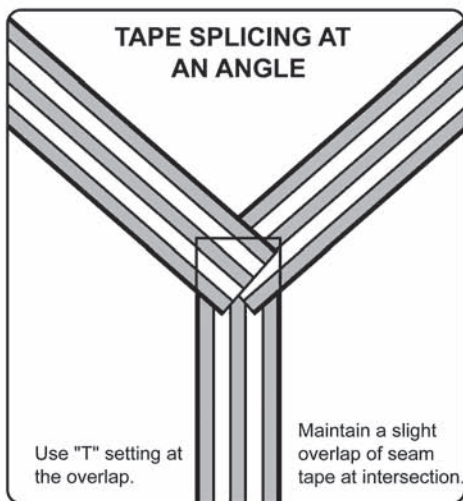

## TOOL TRAVEL

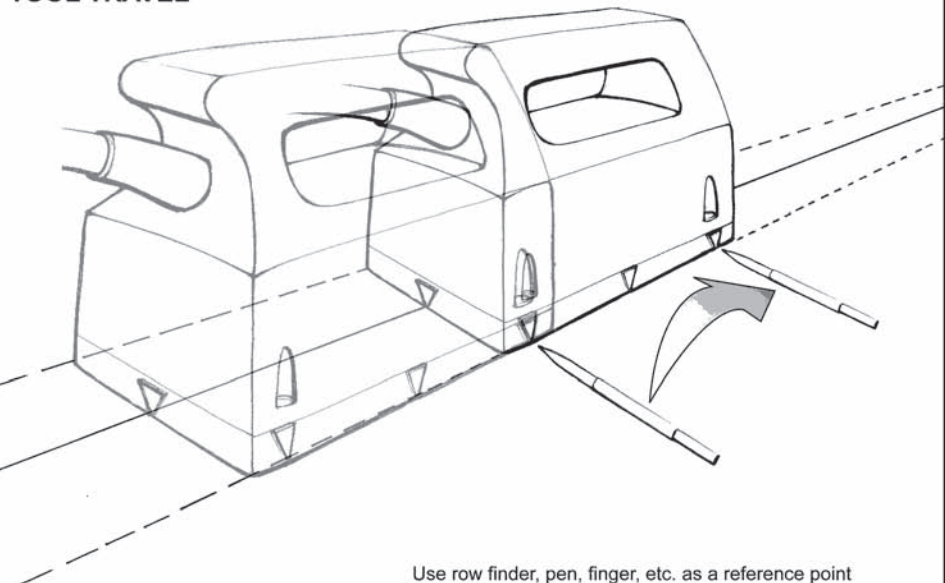

Use row finder, pen, finger, etc. as a reference point to mark travel when moving tool down seam line.

## TAPE SPLICING

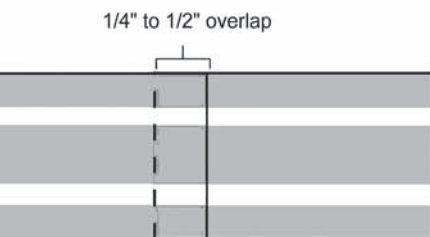

## TAPE SPACING - PARALLEL SEAMS

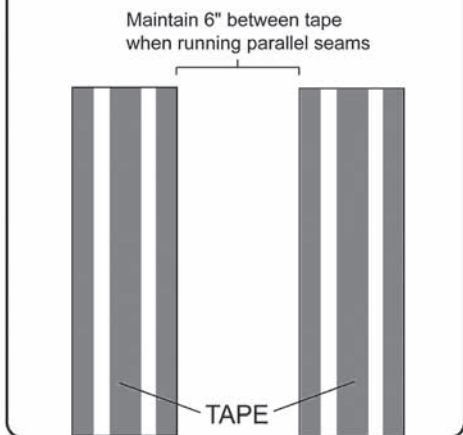



# Carpet Repair Instructions



Read, understand, and follow all instructions in the **Safety and Operating Instruction Manual** before using this tool.

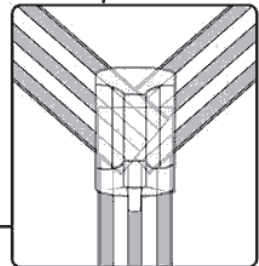
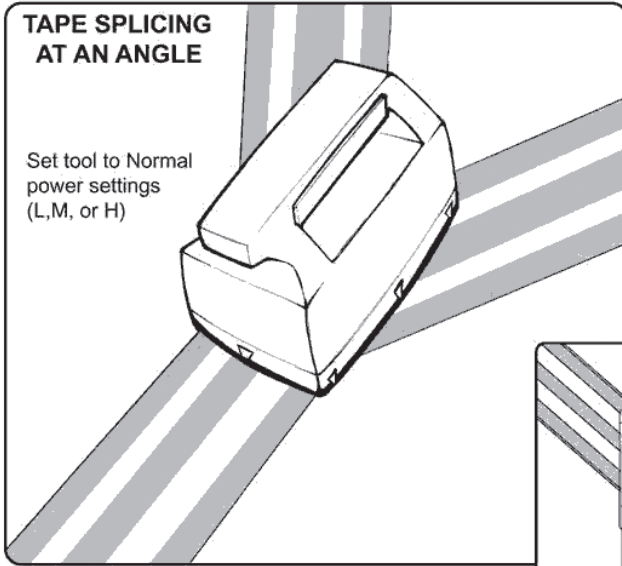

Maintain a slight overlap of seam tape at intersection.

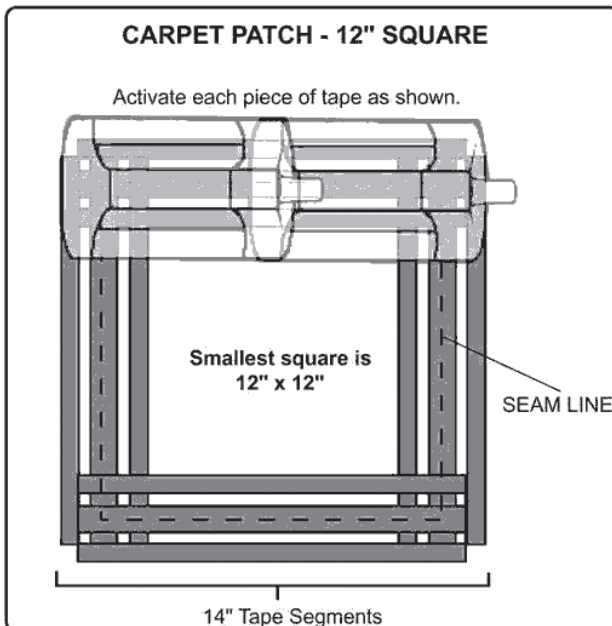



Asegurese de leer, entender y seguir todas las instrucciones contenidas en el **Manual de Seguridad y Operacion** antes de usar esta herramienta.

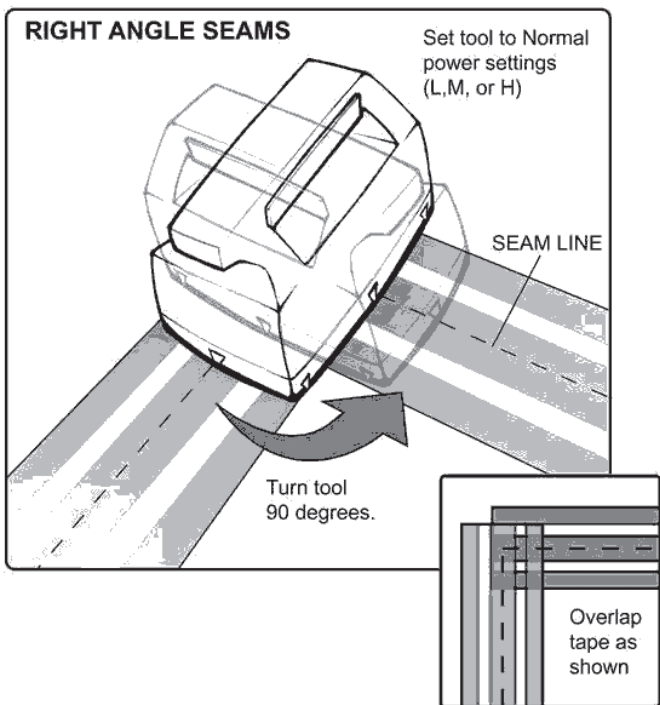

**TAPE PLACEMENT**

SEAM

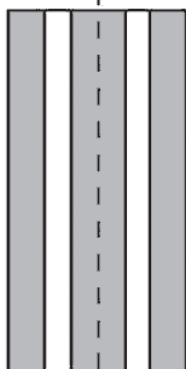

Carpet tape segment **MUST** be at least 8" long.

Make sure seam is in the middle of the tape.

**TAPE SPACING - PARALLEL SEAMS**

Maintain 6" between tape when running parallel seams

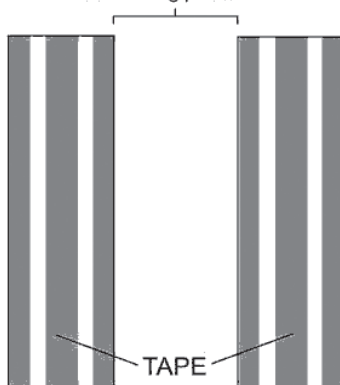



## Carpet Repair Instructions - 6-4-06



Read, understand, and follow all instructions in the **Safety and Operating Instruction Manual** before using this tool.

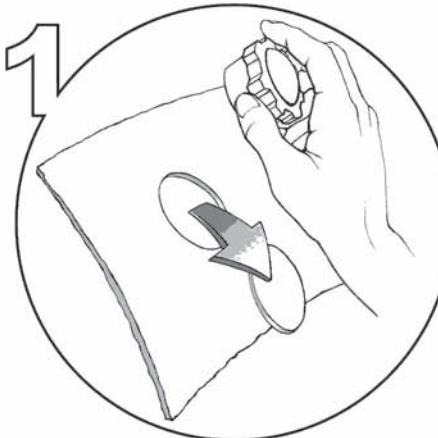

1  
Cut out carpet piece to be repaired and matching replacement piece using 4" cookie cutter

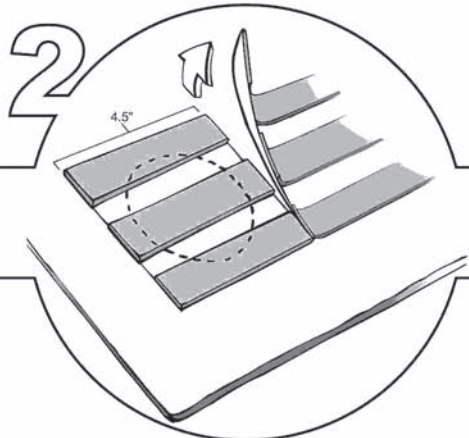

2  
Cut 4.5" long segment of KoolGlide seam tape

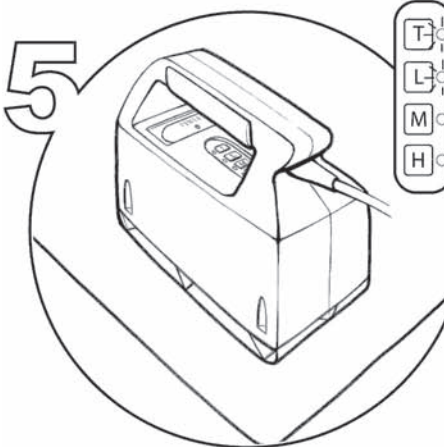

5  
Set tool to "T" setting and position over patch and activate

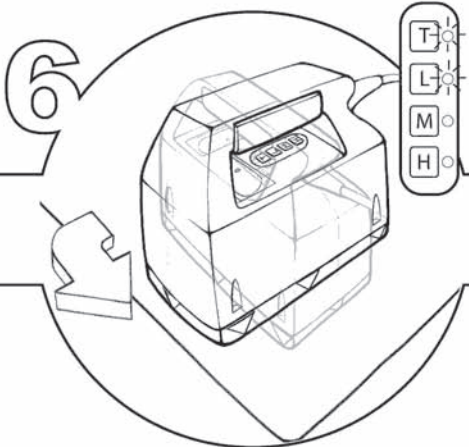

6  
After activating, rotate tool 90 degrees over patch and activate again with "T" setting engaged



Asegurese de leer, entender y seguir todas las instrucciones contenidas en el **Manual de Seguridad y Operacion** antes de usar esta herramienta.

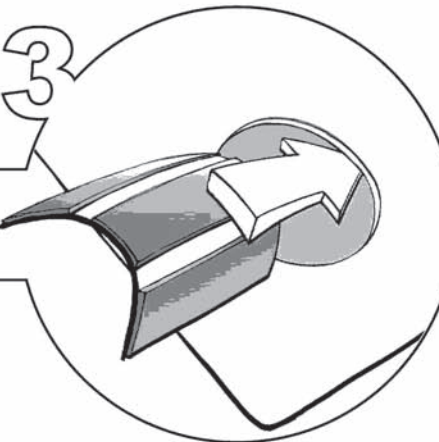

Position tape segment  
glue side up in the cutout

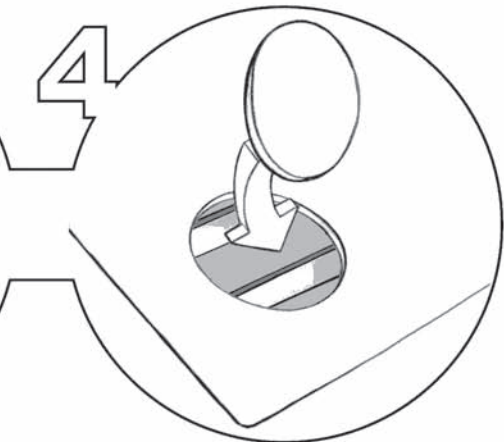

Place matching carpet  
patch (step 1) within  
cutout

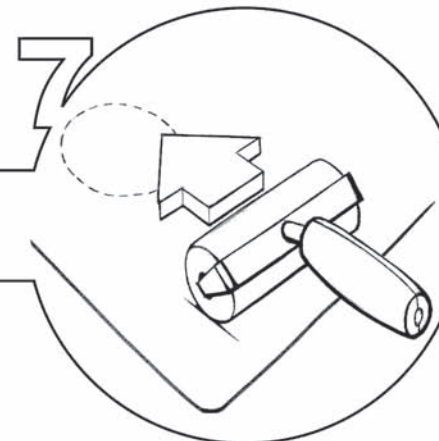

Remove tool and use  
roller and seam weight  
to set patch

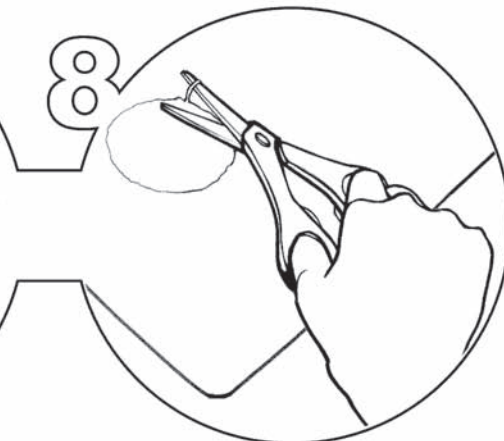

Trim any loose tufts and fibers.

**WAIT 5 MINUTES BEFORE  
POWER STRETCHING**

## SINCH Technology® INDUCTION TOOL WARRANTY

The length of this warranty is one year from the date of shipping to the first end-user. During this period Impax TG, LLC, will repair, replace, or refund the cost of, at Impax TG's option, any tool for the first end-user. This will be done free of charge, provided the tool is determined defective in materials or workmanship upon examination by an Authorized KoolGlide® Technology Service Technician.

This Warranty will be honored, only if:

- A. No evidence of abuse, misuse or failure to follow recommended safety or operating instructions, or improper maintenance or modification of the tool, is present. (Read Safety and Operating Instruction Manual for safe use and maintenance instructions.)
- B. When replacement is necessary, the first end-user returns the tool with transportation prepaid, to the nearest Authorized KoolGlide® Technology Service Technician with purchase receipt or other positive proof that the tool is within the warranty period.
- C. Only a genuine KoolGlide® Technology tool is used in the application.

THE FOREGOING WARRANTY IS IN LIEU OF ALL OTHER WARRANTIES. ALL OTHER WARRANTIES, WHETHER ORAL, WRITTEN, EXPRESS, OR IMPLIED, INCLUDING, BUT NOT LIMITED TO, THE IMPLIED WARRANTIES OF MERCHANTABILITY AND FITNESS FOR A PARTICULAR PURPOSE SHALL NOT APPLY. THESE OTHER EXPRESS OR IMPLIED WARRANTIES ARE SPECIFICALLY EXCLUDED. BUYER'S OR USER'S REMEDIES ARE SOLELY AND EXCLUSIVELY AS STATED HEREIN. IMPAX, TG SHALL IN NO EVENT BE LIABLE FOR INCIDENTAL, CONSEQUENTIAL, INDIRECT, OR SPECIAL DAMAGES RESULTING FROM FAILURE OF THIS WARRANTY. IN NO EVENT, WHETHER AS A RESULT OF BREACH OF CONTRACT, WARRANTY, TORT (INCLUDING NEGLIGENCE) OR OTHERWISE, SHALL IMPAX TG'S LIABILITY TO THE BUYER OR USER OF THE TOOL OR TAPES OR ANY LOSS OR DAMAGE ARISING OUT OF THE BREACH OF WARRANTY, CONTRACT, OR TORT, EXCEED THE PURCHASE PRICE HEREIN. ANY CLAIM OR LIABILITY SHALL IN ANY EVENT TERMINATE UPON THE EXPIRATION OF THE WARRANTY PERIOD SPECIFIED ABOVE.

Manufactured by Impax Technology Group, LLC

1-888-486-6342

[www.kool-glide.com](http://www.kool-glide.com)